

ПРИЛОЖЕНИЕ А
ФОНД ОЦЕНОЧНЫХ МАТЕРИАЛОВ ДЛЯ ПРОМЕЖУТОЧНОЙ АТТЕСТАЦИИ
ПО ДИСЦИПЛИНЕ «Материаловедение»

1. Перечень оценочных средств для компетенций, формируемых в результате освоения дисциплины

Код контролируемой компетенции	Способ оценивания	Оценочное средство
ОПК-1: Способен применять естественнонаучные и общинженерные знания, методы математического анализа и моделирования в профессиональной деятельности	Зачет	Комплект контролирующих материалов для зачета
ОПК-12: Способен обеспечивать повышение надежности технологических машин и оборудования на стадиях проектирования, изготовления и эксплуатации	Зачет	Комплект контролирующих материалов для зачета

2. Описание показателей и критериев оценивания компетенций, описание шкал оценивания

Оцениваемые компетенции представлены в разделе «Перечень планируемых результатов обучения по дисциплине, соотнесенных с индикаторами достижения компетенций» рабочей программы дисциплины «Материаловедение».

При оценивании сформированности компетенций по дисциплине «Материаловедение» используется 100-балльная шкала.

Критерий	Оценка по 100-балльной шкале	Оценка по традиционной шкале
Студент освоил изучаемый материал, выполняет задания в соответствии с индикаторами достижения компетенций, может допускать отдельные ошибки.	25-100	<i>Зачтено</i>
Студент не освоил основное содержание изученного материала, задания в соответствии с индикаторами достижения компетенций не выполнены или выполнены неверно.	0-24	<i>Не зачтено</i>

3. Типовые контрольные задания или иные материалы, необходимые для оценки уровня достижения компетенций в соответствии с индикаторами

1. Примеры контрольных заданий

Компетенция	Индикатор достижения компетенции
ОПК-1 Способен применять естественнонаучные и общинженерные знания, методы математического анализа и моделирования в профессиональной деятельности	ОПК-1.3 Применяет естественнонаучные и общинженерные знания при решении профессиональных задач
ОПК-12 Способен обеспечивать повышение надежности технологических машин и оборудования на стадиях проектирования, изготовления и эксплуатации	ОПК-12.1 Демонстрирует знание способов повышения надежности технологических машин и оборудования на стадиях проектирования, изготовления и эксплуатации

ПРИМЕРЫ ВОПРОСОВ ИЗ ФОНД ОЦЕНОЧНЫХ МАТЕРИАЛОВ ДЛЯ ПРОМЕЖУТОЧНОЙ АТТЕСТАЦИИ (ЗАЧЁТА) ПО ДИСЦИПЛИНЕ «МАТЕРИАЛОВЕДЕНИЕ»

Направления: 15.03.04 ТМиО (ТСПП)

Индикаторы достижения компетенции: ОПК-1.3. Применяет естественнонаучные и общинженерные знания при решении профессиональных задач. ОПК-12.1 Демонстрирует знание способов повышения надежности технологических машин и оборудования на стадиях проектирования, изготовления и эксплуатации.

1. В микроструктуре стальных деталей технологических машин обычно присутствуют феррит, аустенит, цементит. Применяя естественнонаучные знания и знание способов повышения надёжности проанализируйте и определите, где кристаллическая решётка феррита, аустенита, цементита соответственно. (ОПК-1.3, ОПК-12.1)

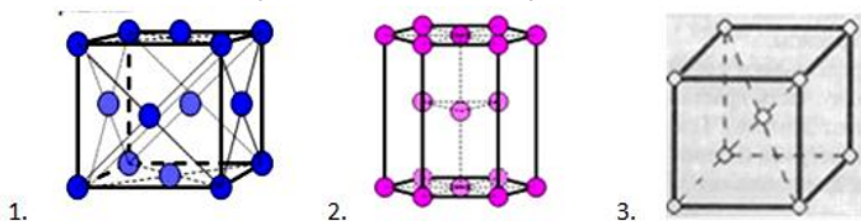

2. В кристаллах стальных деталей технологических машин присутствуют дефекты кристаллического строения. Применяя естественнонаучные знания и знание способов повышения надёжности проанализируйте, определите и опишите дефекты кристаллического строения, приведенные на рисунках. (ОПК-1.3, ОПК-12.1)

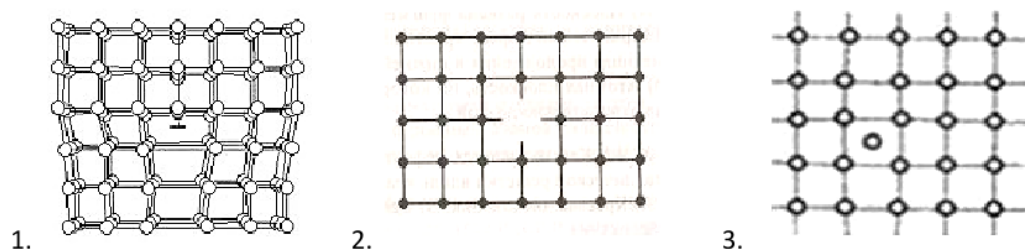

3. При термической обработке стальных деталей технологических машин необходимо знать температурные критические точки сталей. Применяя общинженерные знания и знание способов повышения надёжности укажите какие линии диаграммы Fe - Fe₃C являются геометрическим местом критических точек A₁, A₃, A_{сг}. (ОПК-1.3, ОПК-12.1)

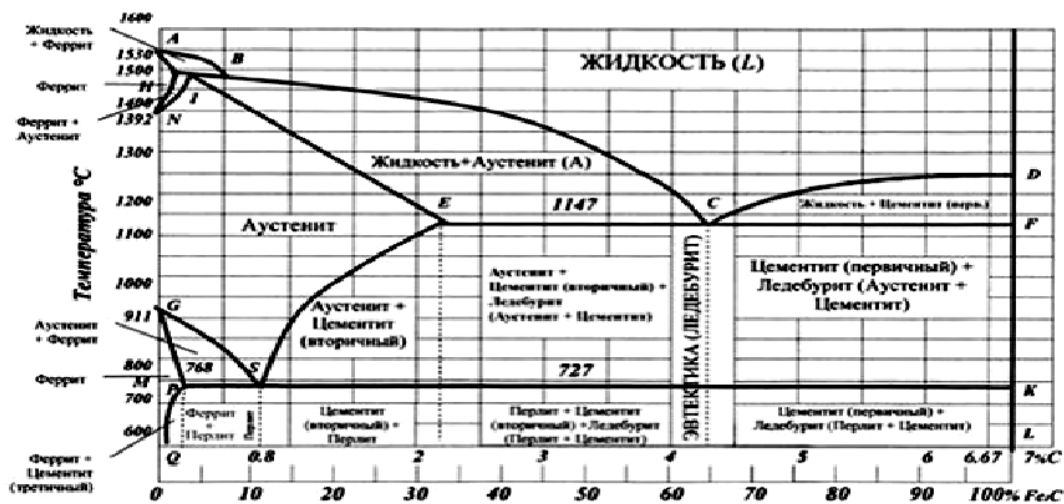

4. Свойства стальных деталей технологических машин определяются их микроструктурой. Применяя естественнонаучные знания и знание способов повышения надёжности проанализируйте, определите и опишите каждую приведённую микроструктуру. (ОПК-1.3, ОПК-12.1)

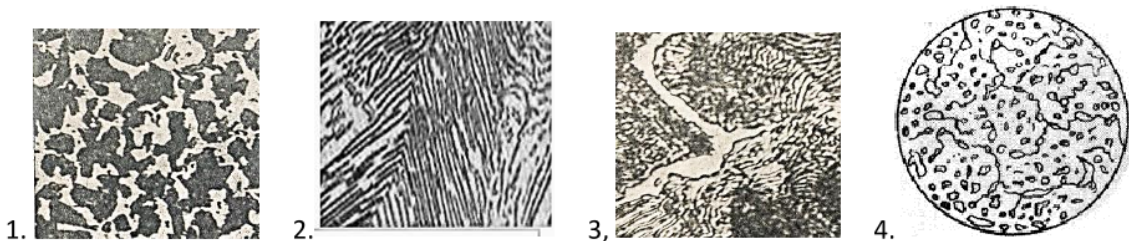

5. Свойства чугуновых деталей технологических машин определяются их микроструктурой. Применяя естественнонаучные знания и знание способов повышения надёжности проанализируйте, определите и опишите каждую приведённую микроструктуру. (ОПК-1.3, ОПК-12.1)

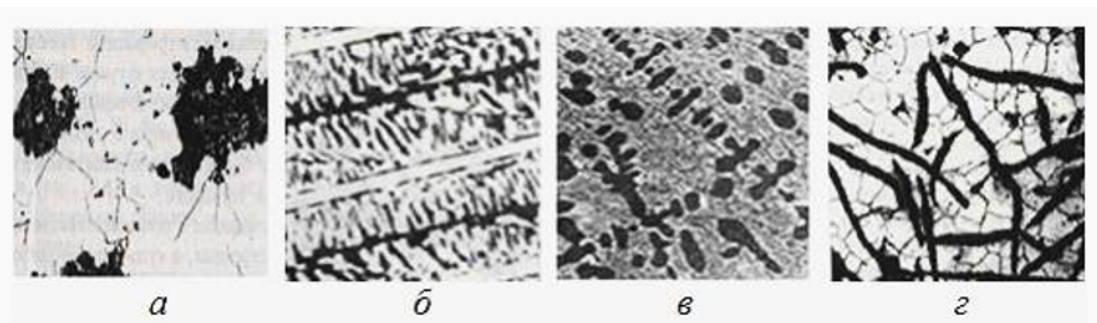

6. При термической обработке стальных деталей технологических машин необходимо целенаправленно выбирать скорость охлаждения. Применяя общеинженерные знания и знание способов повышения надёжности укажите по диаграмме распада аустенита при какой из приведенных скоростей охлаждения можно получить перлит, сорбит, тростит, мартенсит соответственно, опишите эти структуры. (ОПК-1.3, ОПК-12.1)

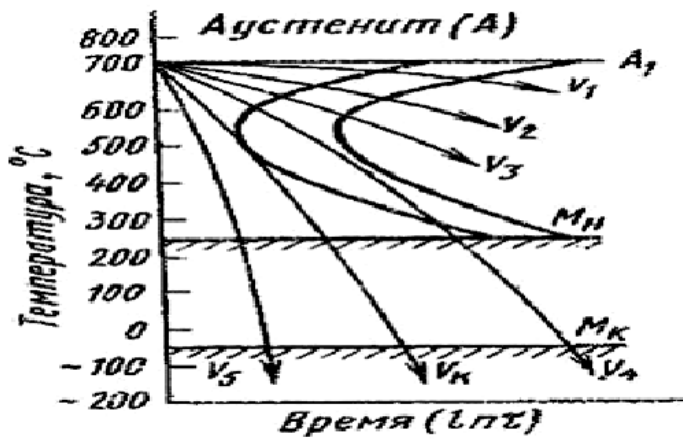

7. При термической обработке стальных деталей технологических машин необходимо правильно выбирать способ закалки. Применяя общинженерные знания и знание способов повышения надёжности укажите, к какому способу закалки относится каждая из приведённых на рисунке кривых охлаждения. Опишите достоинства и недостатки каждого способа. (ОПК-1.3, ОПК-12.1)

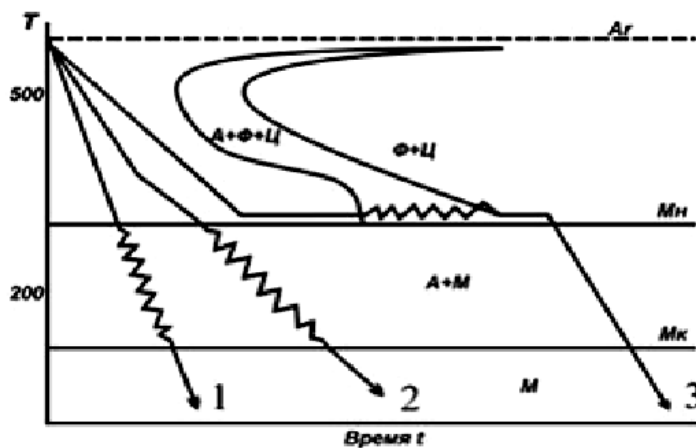

8. При изготовлении деталей технологических машин обычно возникает необходимость в измерении их твёрдости. Применяя общинженерные знания и знание способов повышения надёжности назовите и опишите каждый из методов определения твёрдости, схемы которых приведены на рисунке. (ОПК-1.3, ОПК-12.1)

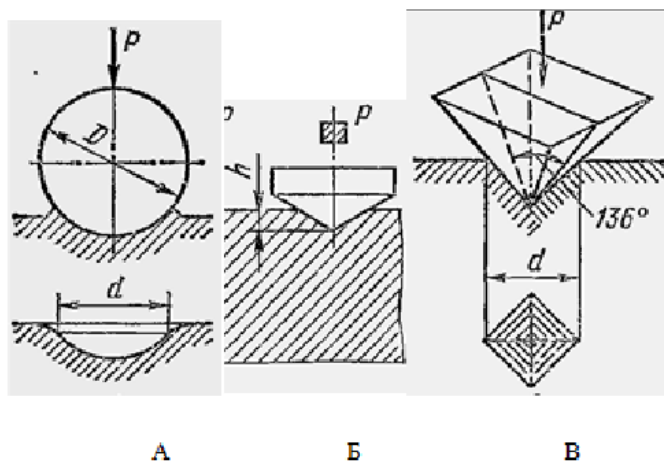

4. Файл и/или БТЗ с полным комплектом оценочных материалов прилагается.